

## Виробництво корпусів для вогнегасників за допомогою глибокої витяжки



**ООО «Индустриальные Системы & Решения»**

Тел.: +7-926-1099140 Москва • тел.: +7-812-4472587 Санкт-Петербург • тел.: +380-93-1294305 Харків  
Internet: <http://iss-company.com> • Email: [info@iss-company.com](mailto:info@iss-company.com)

## Стандартні розміри і форми

Розмір	Ø	Довжина корпусу	
1 кг	88	210	
2 кг	110	245	
3 кг	126	329	
6 кг	156	425	
9 кг	186	452	
12 кг	186	468	

### Матеріал

Холоднокатана «DC04» сталь (EN10130)

Єдина частина

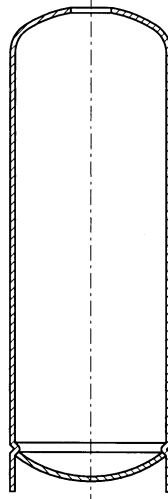

Дві половини

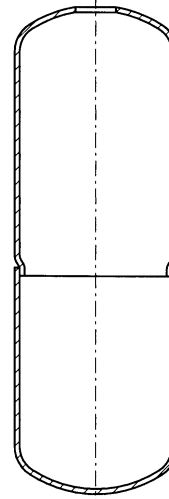

## Три рішення технічного оснащення

### Невеликий обсяг виробництва

Обладнання витягує корпус на повну висоту 150 - 250 мм

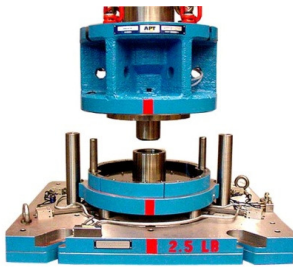

Два (2) витягування на одному (1) обладнанні

### Середній обсяг виробництва

Обладнання витягує корпус на повну висоту 150 - 500 мм

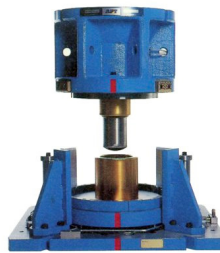

Три (3) витягування на одному (1) обладнанні

### Великий обсяг виробництва

Обладнання витягує корпус на повну висоту 150 - 500 мм



Чотири (4) витягування на чотирьох (4) окремих обладнаннях

## Прес і виробнича лінія: три рішення

### Невеликий обсяг виробництва



Гідравлічний прес глибокої витяжки

- Продуктивність 120 - 240 шт./ год.
- Висота витягування 150 - 250 мм

### Середній обсяг виробництва



Гідравлічний прес глибокої витяжки «033»

- Продуктивність 240 - 450 шт./ год. (дві половини)
- Висота витягування 150 - 250 мм
- Продуктивність 180 - 360 шт./ год. (єдина частина)
- Висота витягування 150 - 500 мм

### Великий обсяг виробництва

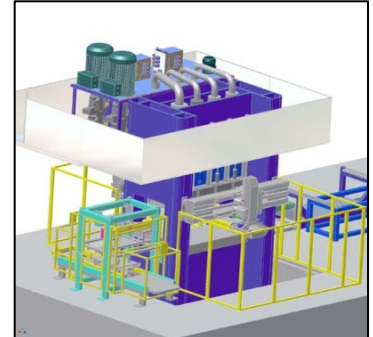

Гідравлічний послідовний прес

- Продуктивність 360 - 600 шт./ год. (дві половини)
- Висота витягування 150 - 250 мм
- Продуктивність 240 - 600 шт./ год. (єдина частина)
- Висота витягування 150 - 500 мм

## Виробниче рішення 1: невеликий обсяг виробництва



Гідравлічний прес

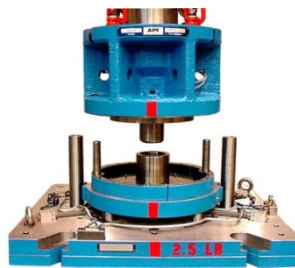

Два (2) витягування на одному обладнанні + пробивання

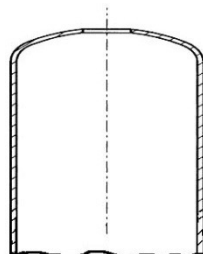

Обрізання і розвальцьовування

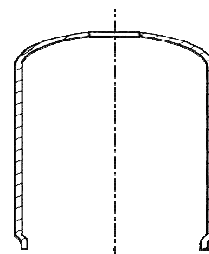
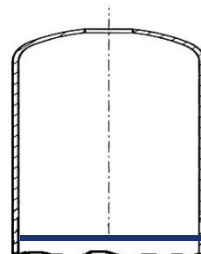

Зварювання

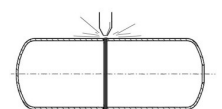

**ООО «Индустриальные Системы & Решения»**

Тел.: +7-926-1099140 Москва • тел.: +7-812-4472587 Санкт-Петербург • тел.: +380-93-1294305 Харків

Internet: <http://iss-company.com> • Email: [info@iss-company.com](mailto:info@iss-company.com)

## Виробниче рішення 2: середній обсяг виробництва

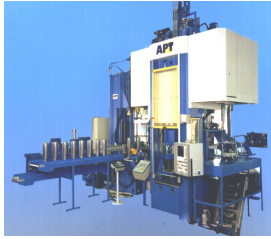

Гідравлічна виробнича лінія

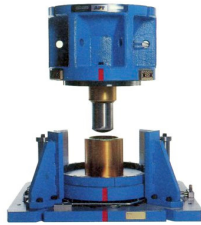

Три (3) операції на одному (1) обладнанні

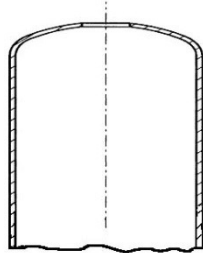

Обрізка, розвальцьовування і пробивання

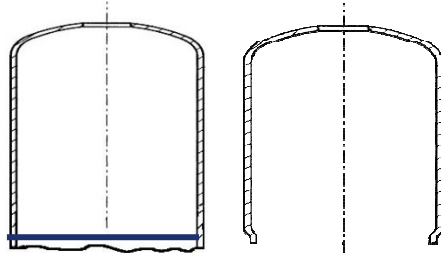

Зварювання

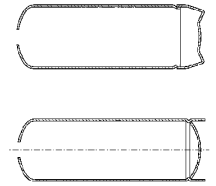

## Виробниче рішення 3: великий обсяг виробництва



Гідравлічна виробнича лінія



Чотири (4) витягування і одне пробивання

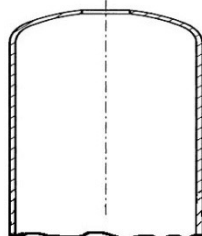

Обрізка, розвальцьовування

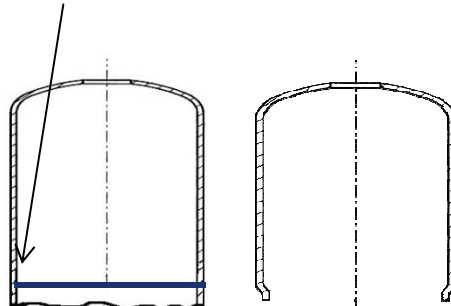

Зварювання

